

# ІНСТРУКЦІЯ З МОНТАЖУ РОЗДІЛЮВАЛЬНИХ ПЕРЕГОРОДОК

## ЗАГАЛЬНА ІНФОРМАЦІЯ

Розділювальні перегородки поставляються на спеціальних піддонах, які захищають чутливі ламінатні вироби від ушкоджень під час транспортування та зберігання. Алюмінієві профілі завдовжки понад два метри розкладаються разом із панелями на піддонах. Алюмінієві профілі завдовжки більш двох метрів поставляються в окремій упаковці.

## МАРКІРУВАННЯ

Алюмінієві профілі зв'язуються в упаковки по кімнатах, і номер кімнати наноситься на упаковку.

### Розшифровка маркування:

- OL Дверна плита
- Напрямок дверей позначений:
  - + Ліві двері (відчиняються ліворуч)
  - ++ Праві двері (відчиняються праворуч)
- ES Передня панель
- VS Перегородка
- SS Душова перегородка
- YL Верхня панель у високих кабінах.

## Монтаж розділювальних перегородок:

1 Прикріпити профільовані рейки (1) завдовжки 1953 мм по стінах кімнати. Слугують для кріплення перегородок і передніх панелей. Використовувати шуруп 4x40. Профіль повинен знаходитися на відстані 100-120 мм від рівня підлоги. Перевірте, щоб верхні кінці профілів обов'язково знаходилися на однаковій висоті.

## Зразок маркування

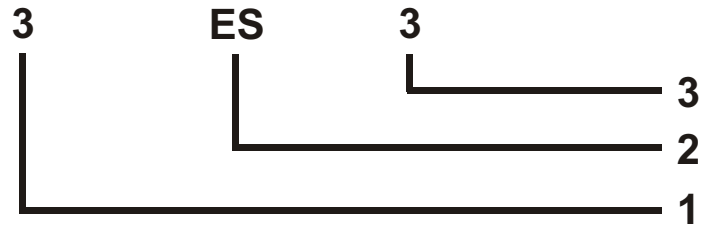

### 1 Номер кімнати

Порядковий номер. Кожна кімната з розділювальними перегородками має свій порядковий номер. На кожну плиту й упаковку профілів нанесено порядковий номер кімнати, в якій їх установлюють.

### 2 Позначення елемента

### 3 Порядковий номер елемента

Елементи різних розмірів, які мають однакове позначення, призначені для монтажу в одній кімнаті, забезпечуються порядковим номером.

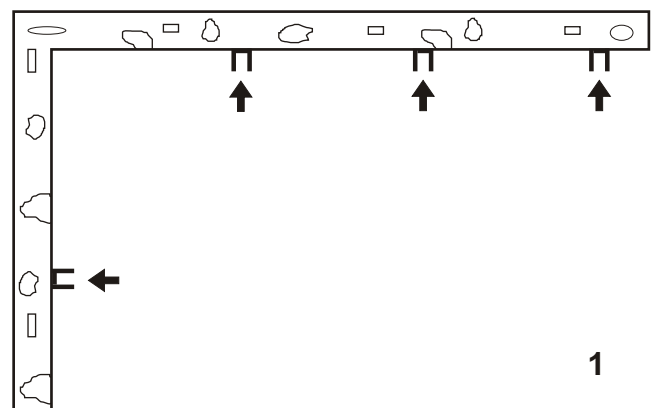

2. Поставте панелі на місце так, щоб вони стояли вертикально і прикріпіть шурупами 4x40. Під плитами до переднього кінця встановіть опори висотою 100-200 мм.

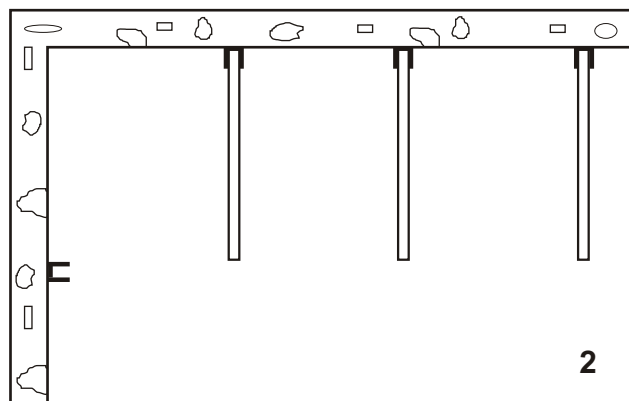

3. Прикріпіть алюмінієві профілі (1) завдовжки 1953 мм шурупами 4x20 до передніх плит. Нижні кінці профілів і плит встановіть рівно. Поставте передні плити на місце і прикріпіть шурупами 4x20 до перегородок і до профілів бічних панелей. Передні перегородки встановіть на такому рівні, щоб горизонтальний профіль міг бути прикріплений до їхнього верхнього кінця відкритим боком униз.

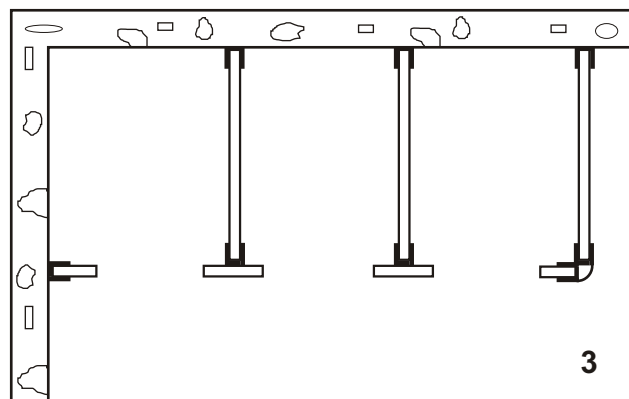

4. Встановіть верхній профіль (1) на верхньому кінці передньої плити шурупами 4x20. Перевірте, щоб ширина дверного прорізу і вгорі дорівнювала 614 мм. Вкрутіть регульовальні гвинти ніжок у різьбові з'єднання, розташовані по кінцях дверних профілів (2). Виконайте змащення різьби. Виконайте розмітку отворів регульовальних гвинтів у дверних профілях (2) і просвердліть отвори діаметром 6 мм. Прикріпіть профілі (2) до дверних прорізів гвинтами 3,5x30. З боку шарнірних завіс рейка кріпиться двома гвинтами і з боку замка чотирма гвинтами. Облицювальний профіль (7) натискається на П-подібний профіль, розташований у верхній частині дверей.

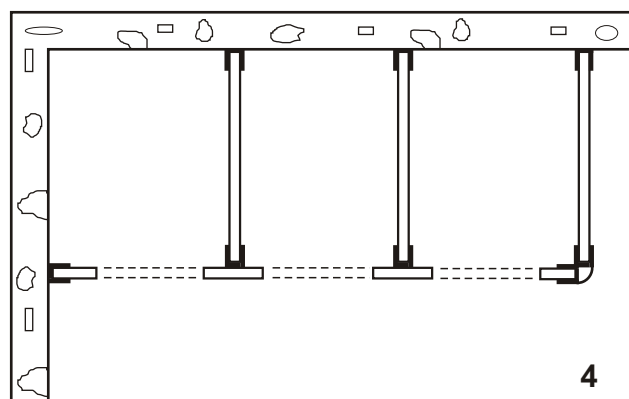

5. Встановіть дверні полотна і прикріпіть гвинтами 3,5x30.

6. Встановіть ручки дверей. Видовбайте заглиблення для язичка замка в краї передньої плити. Перевірте і відрегулюйте двері так, щоб вони вільно відчинялися.

7. Закріпіть профіль для замка з торця дверей на рівні замка (див. мал. 6).

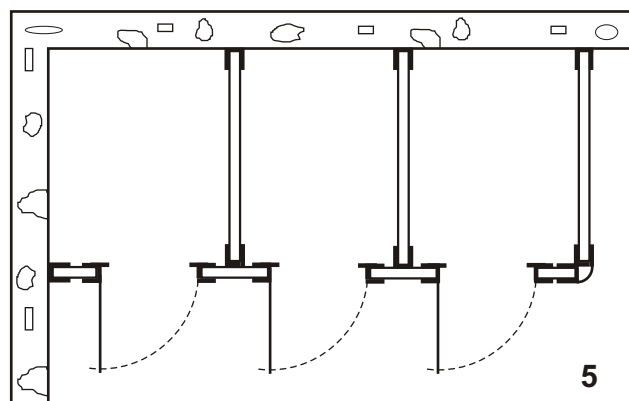

**Стандартні розміри туалетних перегородок**

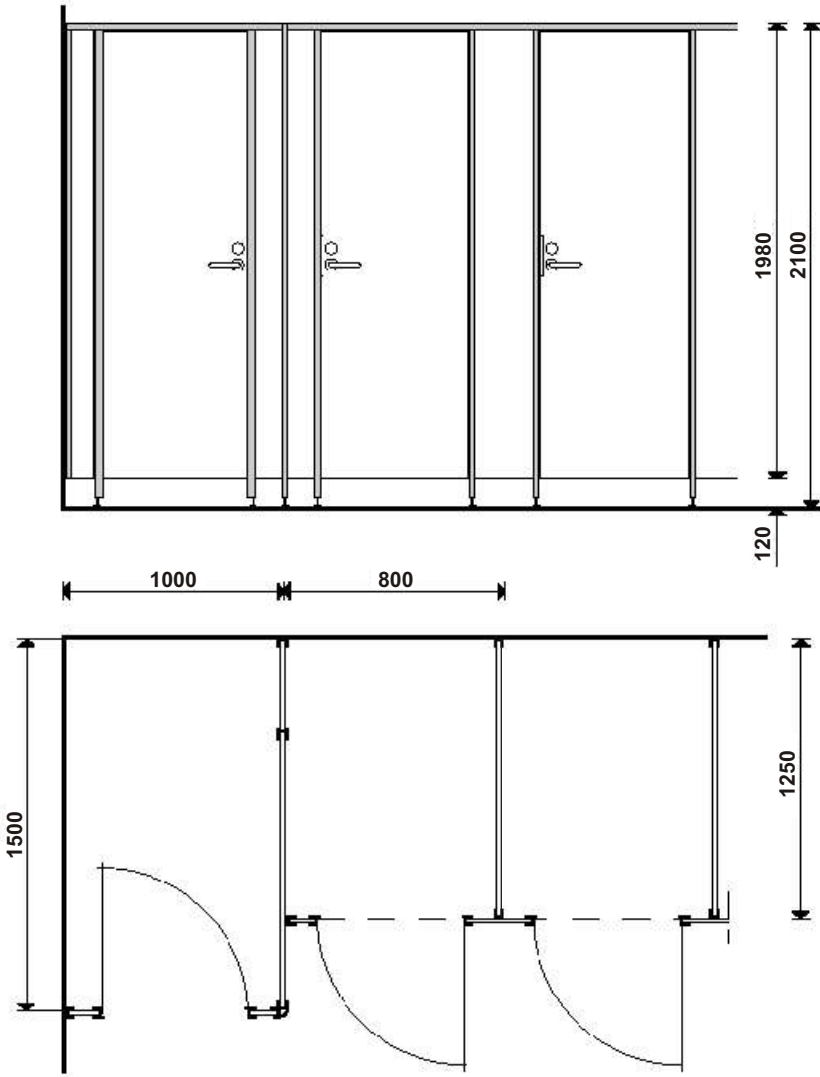

**Розміри душових перегородок**

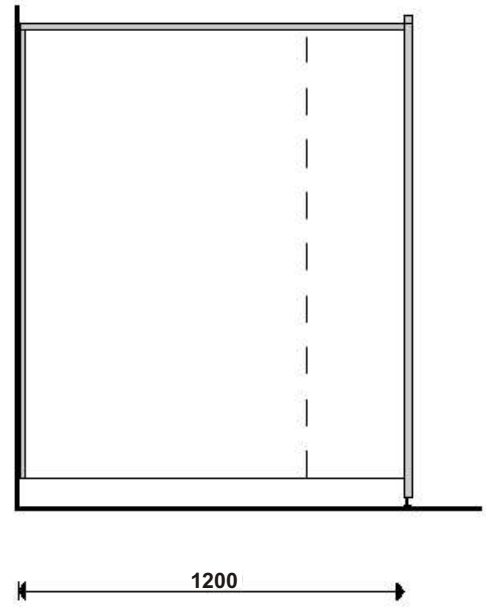

Алюмінієві профілі

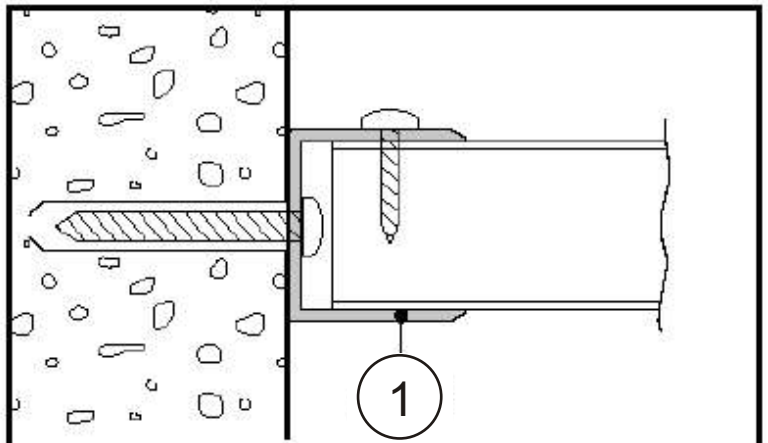
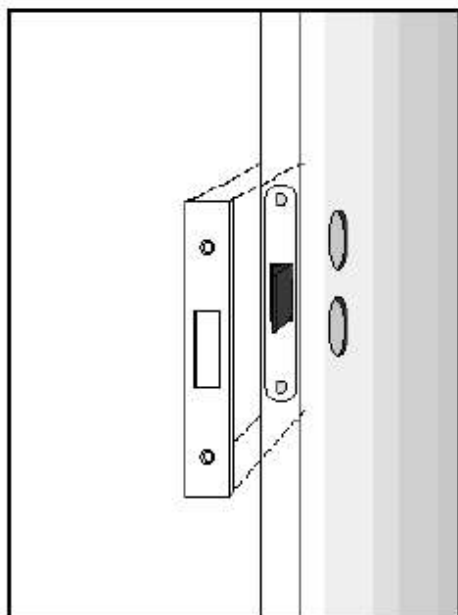
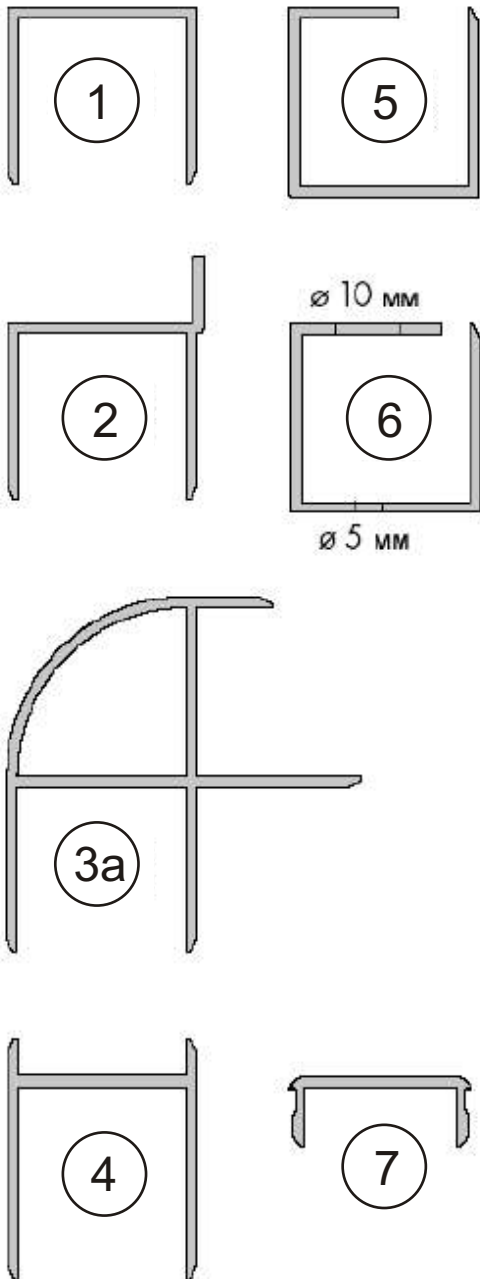

З'єднання зі стіною кімнати

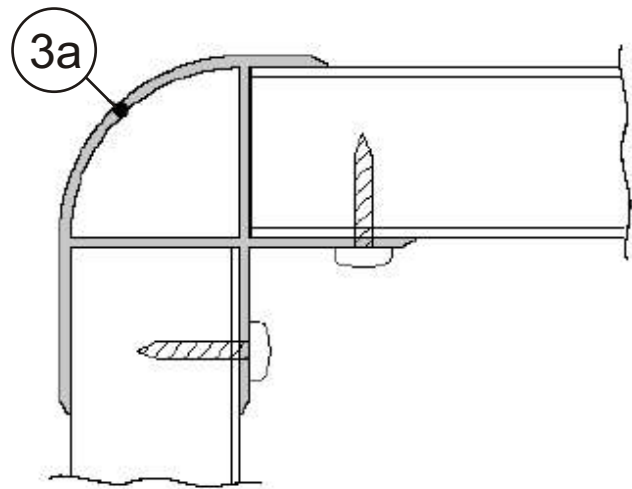

Кутове з'єднання

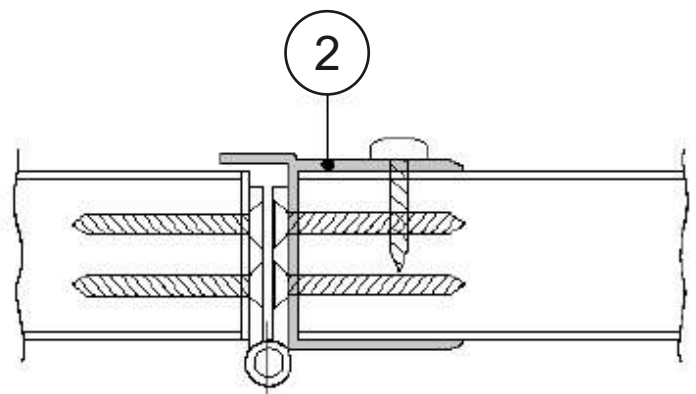

Одвірок

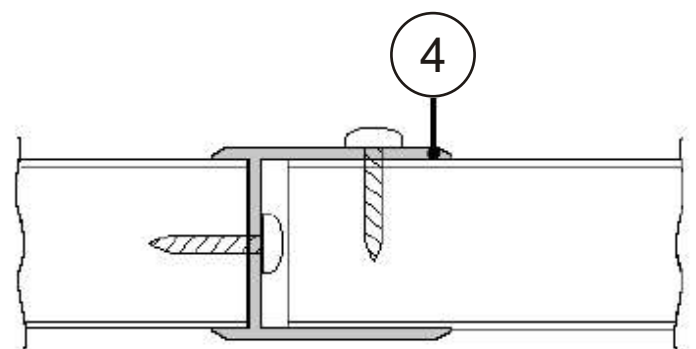

З'єднання в стик